

平ベルト式オイルスキマー OCSシリーズ

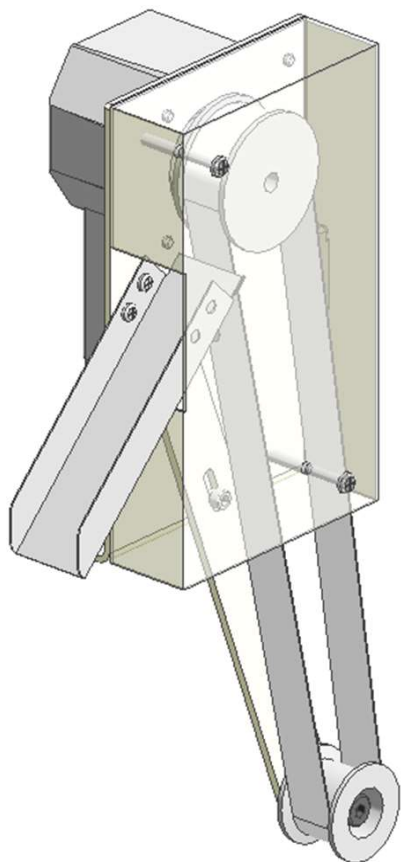

傾斜機構による
回収率アップ!

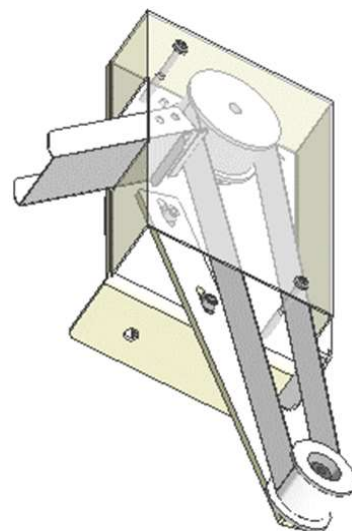
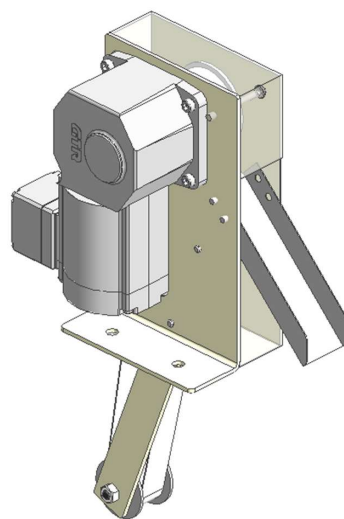

市販ベルト採用により
経済的!

★クーラントタンク内の浮上油を効率よく回収★

～ 特 長 ～

- ◆様々な液面位置に対応した仕様をご選択できます。
- ◆モータ取付位置は絞りシュートから見て左右どちらでも取付可能。
- ◆場所を取らない省スペース設計・ベルト斜め配置により回収率アップ。
- ◆ウレタンベルトは市販ベルト採用により経済的。
- ◆ステンレスベルトは市販品よりも経済的な弊社製を採用。

OGUSU

株式会社小楠金属工業所

【基本仕様】

- ※ モーター取付位置L側時
- ※ 電源 : 15W 三相200V
- ※ 重量 : 約7kg
- ※ ベルト巾 : 25mm
- ※ 回収能力 : 約7.5L/h

【オプション】

- ※ 油水分離缶
- ※ 切粉受け
- ※ 廃油缶

【概略図】

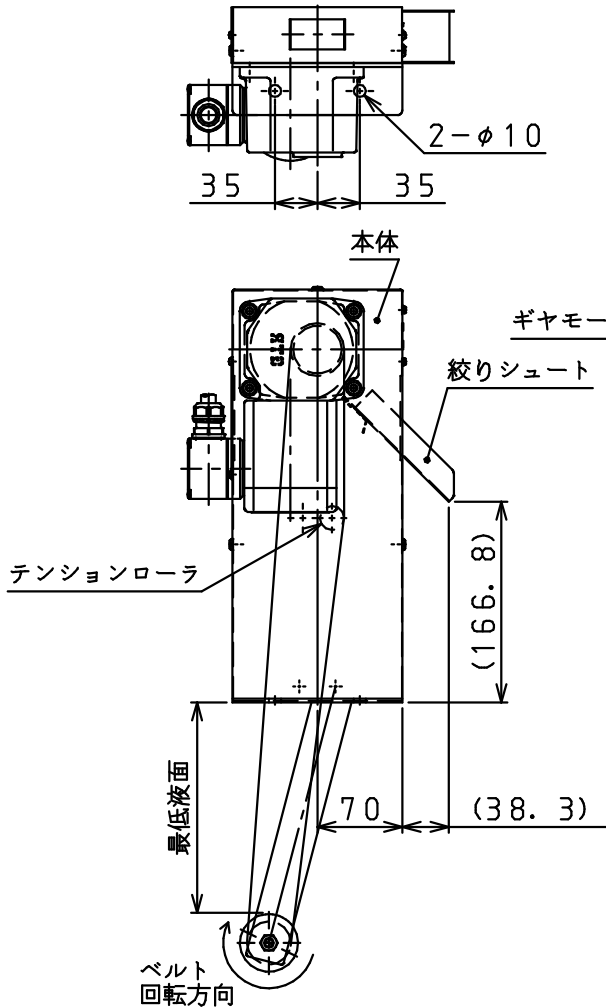

| 寸法表 | | | | |
|-----------|------|-------|------|------|
| 型式 | 首下型式 | タンク深さ | 首下長さ | 最低液面 |
| OCS-OS01- | 100 | 135 | 100 | 75 |
| | 150 | 185 | 150 | 125 |
| | 200 | 235 | 200 | 175 |
| | 250 | 285 | 250 | 225 |
| | 300 | 335 | 300 | 275 |

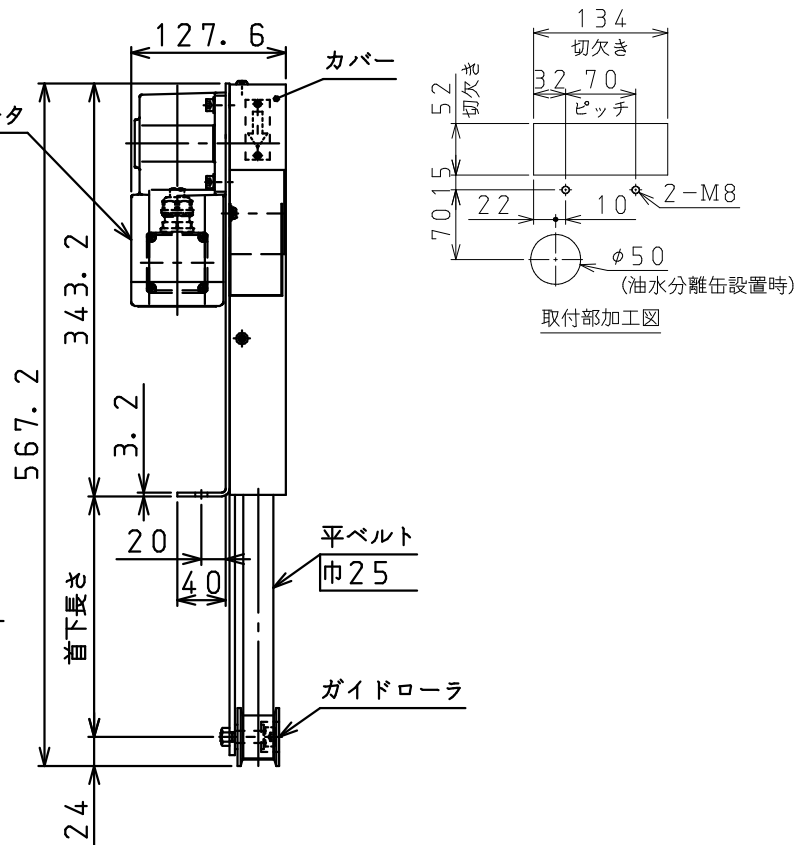

【注意】

- ※ 本装置はタンク底に沈殿した油分を回収する事はできません。
- ※ 油分と混ざりにくく、泡立ちの少ないクーラント液および洗浄液が最適です。
- ※ 水溶性クーラント液および水溶性洗浄液に限ります。
- ※ 液温は10～45℃未満(ウレタンベルト)もしくは80℃未満(ステンレスベルト)でご使用下さい。
- ※ 回収可能な油分は鉱物系の潤滑油もしくは作動油です。
粘度等によっては回収できない場合があります。
- ※ 平ベルトは消耗品になります。

本装置についての詳しい情報は、下記の連絡先までご連絡下さい。

改訂
2021.01.14作成

■製造元
株式会社 小楠金属工業所
静岡県浜松市西区篠原町10838
TEL 053-489-7051 FAX 053-447-2621
<http://www.ogusu.co.jp>
技術部 工機課 自社製品係

OGUSU